

Plotostrih na živý plot Villager VHT 500 Pôvodný návod na použitie

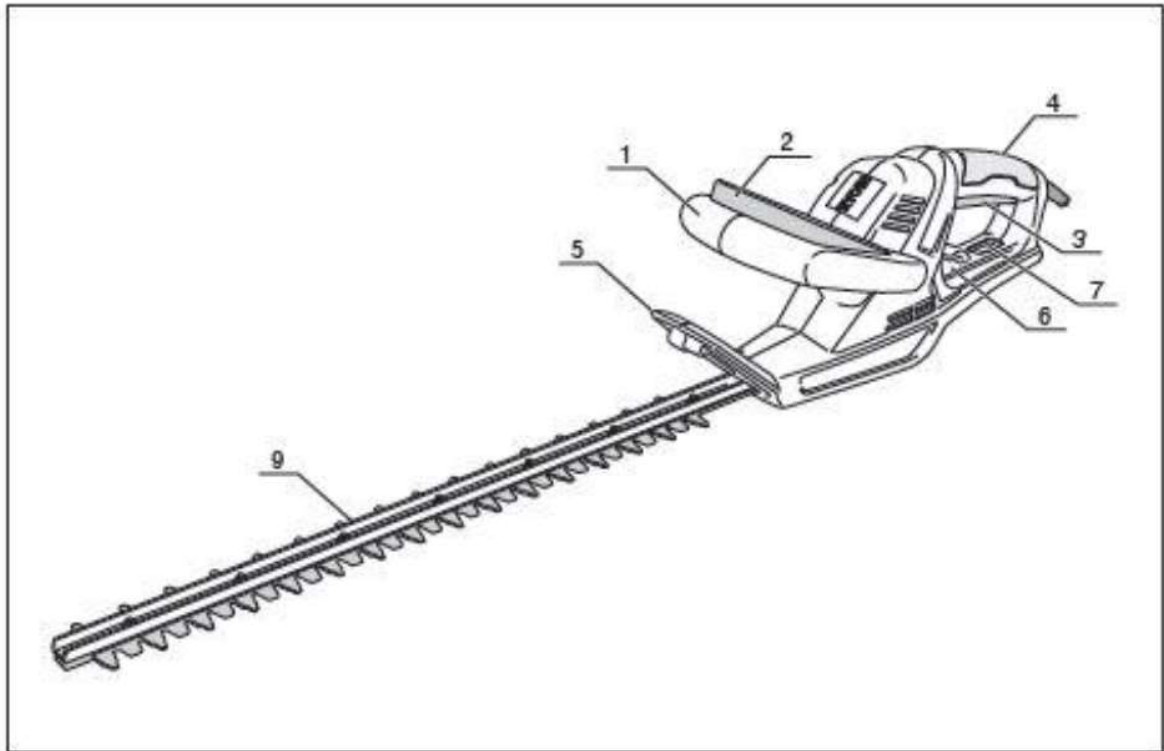

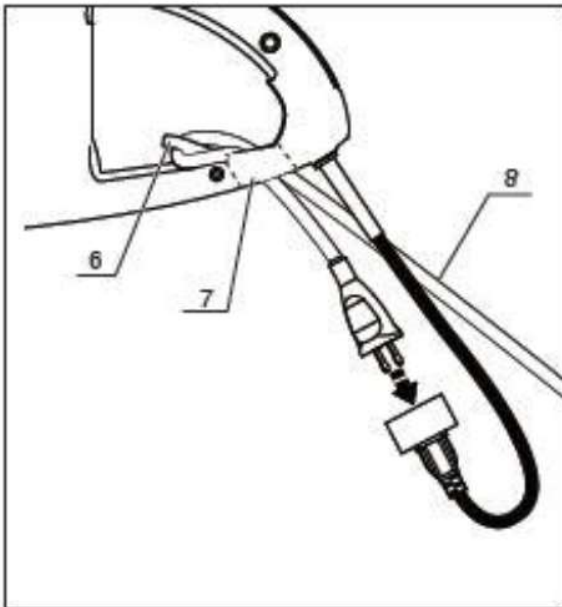

1



2

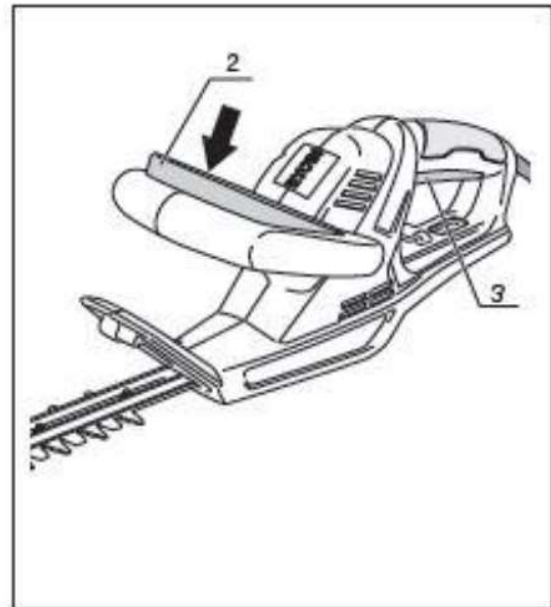

3

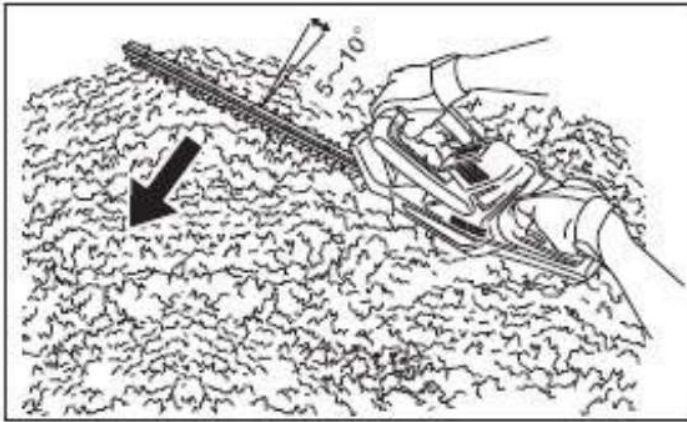

4

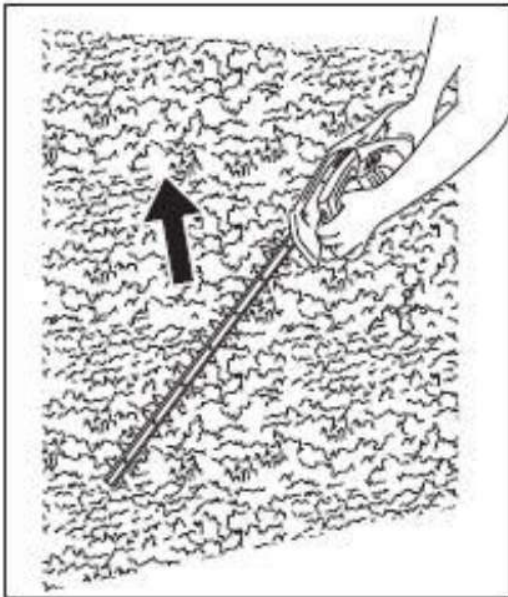

5

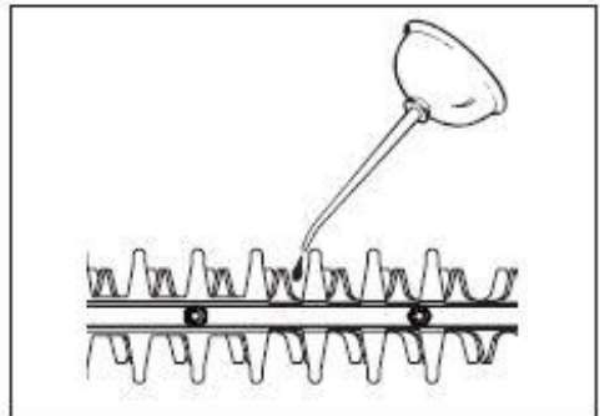

6







Aby ste zaistili Vašu bezpečnosť a spokojnosť práce so zariadením, pozorne si prečítajte tento návod pred tým ako začnete používať tento výrobok.





Všeobecné pravidlá bezpečnosti

VÝSTRAHA! Prečítajte si všetky pokyny. Ignorovanie a nedodržiavanie pokynov, ktoré nasledujú v pokračovaní, môže mať za následok úraz elektrinou, požiar a/alebo vážne zranenia. Termín "elektrické náradie" vo všetkých výstrahách, ktoré sú uvedené nižšie v texte, týka sa prístrojov, ktoré prevádzkujú na elektrinu prostredníctvom elektrického kábla alebo na batérie (bez kábla) ako elektrické náradia.

SYMBOLY

V tomto návode a/alebo na stroji sa nachádzajú nasledujúce symboly:

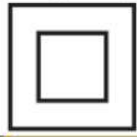
| | |
|--|--|
|   | <p>Označuje riziko osobnej ujmy alebo poškodenia náradia. Pozorne si prečítajte návod.</p> |
|   | <p>Noste ochranné okuliare a ochranu na uši.</p> |
|   | <p>Noste rukavice. Odporúčané nosenie ochrannej obuvi.</p> |
|  | <p>Udržujte ostatné osoby a domáce zvieratá v bezpečnej vzdialenosti.</p> |

| | |
|--|--|
|  | <p>Nepoužívajte tento výrobok za dažďa, ani keď neprší, nechajte ho vonku. Kábel vždy udržiavajte mimo dosahu zdrojov tepla, olejov alebo ostrých hrán. Ak je kábel poškodený alebo zamotaný, okamžite ho vytiahnite zo siete.</p> |
|  | <p>V súlade so základnými požiadavkami európskych smerníc.</p> |
|  | <p>Trieda II zariadenia – Stroj dvojnásobne izolovaný; takže uzemnenie nie je nutné.</p> |
|  | <p>Zaručená hladina hluku</p> |

SCHOVAJTE SI TIETO POKYNY

1. Pracovný priestor

- Pracovný priestor udržiavajte čistý a dobre osvetlený.** Neporiadny a tmavý pracovný priestor prispieva nehode.
- Nepracujte s elektrickým náradím vo výbušnom prostredí, napríklad – v blízkosti horľavých tekutín, plynov a prachu.** Elektrické náradie utvára iskry, ktoré môžu zapáliť prach alebo výpary.
- Držte deti a iné osoby v bezpečnej vzdialenosti kým pracujete s elektrickým náradím.** Obštrukcia môže spôsobiť stratu kontroly nad zariadením.

2. Elektrická bezpečnosť

- Zástrčky elektrického náradia musia zodpovedať zásuvkám. Zástrčky nemodifikujte žiadnym spôsobom. Nepoužívajte ani adaptory (adaptačné zástrčky) s uzemneným elektrickým náradím.** Nemodifikované zástrčky a zodpovedajúce zásuvky znížia riziko úrazu elektrinou.
- Zabráňte kontaktu tela s uzemnenými povrchmi ako sú potrubia, radiátory, kuchynské sporáky, chladničky a pod.** Existuje zvýšené riziko úrazu elektrinou – pokiaľ je Vaše telo uzemnené.
- Nevystavujte elektrické náradie dážďu a vlhkosti.** Pokiaľ voda prenikne do zariadenia, to zvýši nebezpečenstvo úrazu elektrinou.

- d) **Nekonajte hrubo s napájacím káblom. Nikdy nepoužívajte kábel na prenášanie, ťahanie alebo odpájanie zástrčky zo zásuvky kvôli vypnutiu.** Kábel držte ďaleko od teploty, oleja, ostrých okrajov alebo pohyblivých dielov zariadenia. Zamotaný alebo poškodený kábel – zvyšuje riziko úrazu elektrinou.
- e) **Keď pracujete s elektrickým zariadením vonku, používajte predlžovacie káble určené na vonkajšie použitie.** Použitie zodpovedajúceho predlžovacieho kábla určeného na vonkajšie použitie – znižuje nebezpečenstvo úrazu elektrinou.
- f) **Pokiaľ je z nejakého dôvodu práca s elektrickým náradím nevyhnutná na vlhkej lokácii, používajte ochranu siete v podobe prúdového chrániča (RCD).** Použitie prúdového chrániča znižuje riziko úrazu elektrinou.

3. Osobná ochrana

- a) **Zostaňte opatrní, sledujte to, čo robíte a používajte zdravý rozum – kým pracujete s elektrickým náradím. Nepoužívajte elektrické náradie ak ste unavení alebo ak ste pod vplyvom drogy, alkoholu alebo liekov.** Chvíľa nepatrnosti kým pracujete s elektrickým náradím – môže spôsobiť vážne zranenia.
- b) **Vždy používajte ochrannú výbavu a ochranné okuliare.** Ochranná výbava akou je maska na ochranu pred prachom, protišmykové ochranné topánky, helma alebo ochrana uší, ktoré sa používajú v zodpovedajúcich podmienkach – znižia nebezpečenstvo osobného zranenia.
- c) **Zabráňte náhodnému spusteniu. Zabezpečte, aby spínač bol v OFF polohe predtým ako pripojíte zariadenie na zástrčku napájacej siete.** Nikdy neprenášajte zariadenie s prstom na spínači a nepripájajte elektrické náradie do zástrčky napájacej siete keď je spínač v ON polohe, lebo toto môže spôsobiť zranenie.
- d) **Odstráňte všetky nastavujúce náradia (napr kľúče) predtým ako zapnete zariadenie.** Kľúč alebo nejaké iné náradie, ktoré je nechané na otáčavej časti zariadenia – môže spôsobiť ujmy na zdraví.
- e) **Nevytahujte sa počas práce. Udržujte zodpovedajúci stabilný postoj nôh a rovnováhu po celú dobu prevádzky.** Toto umožňuje lepšiu kontrolu nad elektrickým náradím v nečakaných situáciách.
- f) **Oblečte sa správne. Nenoste široký odev ani šperky. Vaše vlasy, odev a rukavice držte ďaleko od pohyblivých častí.** Odev, ktorý visí, šperky alebo dlhé vlasy – môžu byť uchytené pohyblivými časťami.
- g) **Pokiaľ na zariadenie možno pripojiť výbavu na sanie a zber prachu, postarajte sa to, aby táto výbava bola správne pripojená a použitá.** Použitie takejto výbavy znižuje nebezpečenstvo nehôd – ktoré vznikajú pre prach.

4. Použitie a staranie sa o elektrické zariadenie

- a) **Nepreťažujte elektrické náradie. Používajte zodpovedajúce elektrické náradie na zodpovedajúce použitie.** Zodpovedajúce náradie urobí prácu lepšie a bezpečnejšie – ak sa používa v rozsahu, na ktorý bolo zostrojené.
- b) **Nepoužívajte elektrické náradie pokiaľ spínač nezapína (ON) alebo nevypína (OFF) správnym spôsobom.** Každé elektrické náradie, ktoré nemožno kontrolovať spínačom – je nebezpečné a musí byť opravené.

- c) **Odpojte zástrčku zo zásuvky – pred akýmkoľvek nastavovaním zariadenia, pred výmenou doplnkov alebo pred uskladňovaním zariadenia.** Takéto preventívne opatrenia znižujú nebezpečenstvo náhodného spustenia elektrického náradia.
- d) **Elektrické náradie, ktoré je vypnuté (ktoré sa momentálne nepoužíva) – uskladňujte mimo dosahu detí a nedovoľte osobám, ktoré nie sú oboznámené s prevádzkou elektrického náradia alebo si neprečítali pokyny – aby s ním pracovali.** Elektrické náradie sa stáva nebezpečným v rukách osôb nevyškolených na prácu s ním.
- e) **Udržujte elektrické náradia. Preverte nepravidelnosť polohy alebo zaseknutia pohyblivých častí, zlom dielov alebo každý iný stav, ktorý môže vplývať na prevádzku elektrického náradia. Pokiaľ je poškodené, elektrické náradie musí byť opravené pred nasledujúcim použitím.** Veľa nehôd je spôsobené zlou údržbou elektrického náradia.
- f) **Udržujte rezacie náradia ostrými a čistými.** Správne udržiavané rezacie náradia s ostrými rezacími hranami majú menej šancí zaseknúť sa, a je aj ľahšie kontrolovať takéto náradia.
- g) **Používajte elektrické náradie, doplnky a i. v súlade s týmito pokynmi a spôsobom primeraným na určitý typ elektrického náradia – berúc do úvahy pracovné podmienky a prácu, ktorú treba vykonať.** Používanie elektrického náradia na práce iné ako tieto, na ktoré je určené – môže spôsobiť nebezpečné situácie.

5. Oprava

- a) **Vaše elektrické zariadenie má opravovať výlučne oprávnené servisné stredisko, s použitím identických dielov na výmenu.** Toto zabezpečí to, že sa udrží bezpečnosť elektrického zariadenia.

ŠPECIÁLNE PRAVIDLÁ BEZPEČNOSTI K NOŽNICIAM NA ŽIVÝ PLOT

1. **Držte všetky časti svojho tela ďaleko od ostria. Neodstráňujte a nedržte rezanú látku pokiaľ sa ostria pohybujú. Skontrolujte či je prepínač vypnutý pri čistení zaseknutého materiálu.** *Chvíľa nepatrnosti počas práce s nožnicami na živý plot môže spôsobiť vážne zranenia.*
2. **Noste nožnice na živý plot držiak páčku so zastavenými ostriami. Pri preprave alebo uskladňovaní nožníc na živý plot vždy dajte určený kryt na ostrie.** *Správna obsluha nožníc na živý plot zníži možnosť ujmy na zdraví ostrím.*
3. **Udržujte kábel mimo oblasti rezu.** *Počas prevádzky môže byť kábel skrytý v krovciach a môže byť náhodne rezaný čepeľou.*
4. **Používajte odolné ochranné rukavice, ktoré sa nekľžu pri práci s nožnicami na živý plot, ako aj keď montujete alebo odstráňujete ostrie alebo nože.**
5. **Hneď vymeňte ktorékoľvek ostrie, ktoré je poškodené. Vždy skontrolujte či je ostrie správne zmontované a poriadne upevnené pred každým použitím zariadenia. V prípade, že to neurobíte, môže dôjsť k vážnym zraneniam.**
6. **Nikdy nerezte žiaden materiál, ktorý je hrubší ako 24mm v priemere.**
7. **Pevne uchopte rukoväť obidvoma rukami pri rezaní s ostriami. Držte ostria ďaleko od tela.**
8. **Máte vedieť ako rýchlo zastaviť zariadenie v prípade núdze.**
9. **Nepoužívajte nožnice bez upevnených predných rukoväti. Držte obidve ruky na rukovätiach keď je vaše elektrické náradie v prevádzke.**

10. Ak sú vaše nožnice na živý plot vybavené chráničom pred zvyškami rezania, nepoužívajte chránič na držanie zariadenia.
11. Vypnite nožnice na živý plot – odpojte zástrčku zo zásuvky pred tým ako podniknete akékoľvek nastavenia, výmenu prídavkov, uskladňovanie zariadenia alebo pred akoukoľvek opravou zariadenia.
12. Takéto preventívne bezpečnostné opatrenia znižujú nebezpečenstvo náhodného spustenia zariadenia.
13. Opravu zariadenia musí vykonať výlučne odborná osoba. Servis alebo údržba zariadenia neodbornými zamestnancami môže spôsobiť úrazy používateľa alebo poškodenie zariadenia.
14. Ak je napájací kábel poškodený, tento musí byť vymenený výrobcom alebo autorizovaným servisným strediskom, aby bolo zabránené každému riziku.
15. Skontrolujte, či sú všetky spínače na zapínanie/vypínanie vypnuté, a či je zástrčka odpojená zo zásuvky, keď uvoľňujete zaseknutú rezanú látku alebo udržiavate zariadenie.
16. Schovajte si tieto pokyny. Často ich pozerajte a používajte ich, aby ste naučili iné osoby, ktoré môžu používať toto náradie. Ak niekomu požičiavate toto náradie, požičajte mu aj tieto pokyny, aby ste zabránili možnému zneužitiu výrobku a zabránili prípadným úrazom.

POPIS (Obrázok 1)

1. Predná rukoväť
2. Ručný bezpečnostný prepínač
3. Spúšťač prepínača
4. Zadná rukoväť
5. Nárazník
6. Kúdeľové odľahčenie kábla
7. Otvor
8. Predĺžovací kábel
9. Ostrie

CHARAKTERISTIKY

| | |
|---|------------------------|
| Napätie | 230 V, 50Hz |
| Vstupný výkon | 500 W |
| Rýchlosť bez zaťaženia | 3300 min ⁻¹ |
| Dĺžka ostria | 470 mm |
| Max. kapacita rezania | 20 mm |
| Čistá hmotnosť | 3.0 kg |
| Vibrovanie | |
| Predná rukoväť | 2,615 m/s ² |
| Zadná rukoväť | 3,034 m/s ² |
| Meracia neistota K | 1,5 m/s ² |
| Hladina akustického tlaku L _{pA} | 86,8 dB(A) |
| Meracia neistota K | 3 dB(A) |
| Nameraná hladina hluku L _{WA} | 97,8 dB(A) |
| Zaručená hladina hluku L _{WA} | 101 dB(A) |
| Meracia neistota K | 2,7 dB(A) |

POUŽITIE

Krátenie a tvarovanie živého plotu, kríkov a tráv.

Použitie na účely, na ktoré nie je zariadenie určené, spôsobuje nebezpečenstvo, ktoré môže viesť k zraneniu.

Upozorňujeme, že naše zariadenia nie sú určené na komerčné, priemyselné alebo remeselné použitie. Kupujúci preberá všetku zodpovednosť, právnu a inú za všetky škody alebo zranenia spôsobené nesprávnym používaním zariadenia.

FUNGOVANIE ZARIADENIA**PRIPÁJANIE ZARIADENIA K ZDROJU NAPÁJANIA (Obrázok 2)**

Toto zariadenie je navrhnuté s kúdeľovým odľahčením kábla (6), ktoré zabráňuje, aby sa kábel roztrhol počas rozťahovania kábla pri použití zariadenia. Utvorte uzol na konci predĺžovacieho kábla.

1. Pretiahnite časť uzla predĺžovacieho kábla cez otvor (7) na dne zadnej rukoväte a položte ho cez držiak kúdeľového odľahčenia kábla.
2. Pomaly pretiahnite uzol cez držiak kúdeľového odľahčenia kábla, pokiaľ relaxátor nie je odstránený.
3. Pripojte zariadenie k predĺžovaciemu káblu.

POZNÁMKA: Nesprávne odstraňovanie zvyšku kábla z držiaku predĺžovacieho kábla môže spôsobiť uvoľnenie alebo odpojenie zástrčky zo zásuvky.

DRŽANIE NOŽNÍC

Pred použitím orezávača sa postavte do pracovnej polohy a skontrolujte nasledujúce:

1. Či nosíte príslušný odev, ako aj bezpečnostné prostriedky očí a uší.
2. Či držíte zariadenie pevne obidvoma rukami. Pravá ruka je jemné ohnutá a drží zadnú rukoväť (4), a ľavá ruka je vzpriamená a drží prednú rukoväť (1).
3. Či máte stabilnú podporu pri kráčaní držaní záhradného orezávača, takže sú ostria vždy ďaleko od vášho tela.

ŠTARTOVANIE A ZASTAVOVANIE ZARIADENIA (Obrázok 3)

1. Aby ste naštartovali zariadenie stlačte ručný bezpečnostný prepínač (2) a spúšťač prepínača (3) zároveň.
2. Uvoľnite ktorýkoľvek z prepínačov, aby ste zastavili zariadenie.

REZANIE

NEBEZPEČENSTVO: Nikdy nerežte v blízkosti elektrických káblov alebo vedení. Ak sa ostrie zasekne na nejakom elektrickom kábli alebo elektrickom vedení **NEDOTÝKAJTE SA OSTRIA! TOTO SA MÔŽE STAŤ ELEKTRICKY VODIVÝM A VEĽMI NEBEZPEČNÝM.** Aj naďalej držte zadnú rukoväť orezávača alebo ho položte ďaleko od vás, kvôli osobnej bezpečnosti. Vypnite elektrický prúd na poškodenom elektrickom vedení alebo kábli, pred tým ako sa pokúsíte uvoľniť ostrie z kábla. Dotyk s ostrím, iným vodivým dielom orezávača alebo s káblami s živým prúdom, môže zapríčiniť smrť úrazom elektrinou alebo vážne zranenia.

VÝSTRAHA: Vždy držte obidve ruky na páčkach nožníc na živý plot. Nikdy nedržte kríky jednou rukou, a orezávač druhou rukou počas práce s nim. Nesprávne držanie orezávača môže spôsobiť vážne zranenia.

VÝSTRAHA: Vyčistite okolie, ktoré treba rezať pred použitím zariadenia. Odstráňte všetky predmety typu káble, osvietenie, drôty alebo čokoľvek iné, čo sa môže zamotať do ostria a spôsobiť riziko úrazu elektrinou a vážne ujmy.

PROCEDÚRA REZANIA

Keď režete nové výhonky používajte široké pohyby, takže steblá vchádzajú priamo do nožníc. Nepokúšajte sa rezať konáre hrubšie ako 10mm alebo tieto, ktoré sú očividne príliš veľké, aby sa dostali do priestoru ostria. Používajte ručné nožnice, ručné píly alebo píly na orezávanie, aby ste najprv odrezali hrubšie konáre. Ak je potrebný nejaký radikálny zárez, režte málo niekoľkokrát. Odrežte obidve strany živého plotu, a potom strihajte samotný vrch.

TECHNIKY REZANIA

Vodorovné rezanie (Obrázok 4)

Držanie orezávača s ostrím nakloneným pod uhlom 5-10 stupňov v pomere k vášmu predmetu rezania robí prácu ľahšou a zabezpečuje lepšie rezanie.

Vertikálne rezanie (Obrázok 5)

Začnite rezanie zo spodu a pokračujte nahor, kvôli rovnejšiemu rezaniu. Mávajte ostrím v oblúku k vonkajšej strane živého plotu alebo ku kríku tak, aby odrezané časti spadli na podlahu.

ÚDRŽBA

VÝSTRAHA: Na opravu zariadenia používajte iba identické náhradné diely. Použitie akýchkoľvek iných dielov môže zapríčiniť alebo spôsobiť poškodenie zariadenia.

VÝSTRAHA: Pred kontrolou, čistením alebo opravou zariadenia, odpojte zástrčku zo siete a počkajte kým sa všetky pohyblivé časti nezastavia. Nedodržovanie týchto pokynov môže spôsobiť vážne zranenia alebo poškodenia majetku.

OLEJOVANIE OSTRIA (Obrázok 6)

Na ľahšiu prácu a dlhšiu životnosť ostria je potrebné olejovať ostrie orezávača pred a po každom použití.

1. Zastavte motor a vypnite prístroj zo zásuvky.
2. Položte nožnice na živý plot na plochý povrch. Naolejujte ľahkým strojníckym olejom celý okraj horného ostria. Ak plánujete nepoužívať orezávač dlhšiu dobu, odporúčame, aby ste ostrie starostlivo naolejovali počas prevádzky zariadenia.

POZNÁMKA: Neolejujte orezávač počas prevádzky.

OSTRENIE OSTRIA

Ostrie musí byť znovu naostrené v prípade, že sa performance strihania a správanie zariadenia začnú zhoršovať (napr. v prípade, že sa ostria často stretávajú s konármi).

1. Zastavte motor a odpojte ho z napájania prúdom a pritiahnite ostrie vo zveráku.
2. Píľte viditeľný povrch každého zuba ostria hladkým okrúhlym pilníkom. Dávajte pozor, aby ste udržali originálny uhol zubov pri pílení.
3. Vyberte ostrie zo zveráka, spustite zariadenie, a potom ho znovu vypnite, aby sa zjavili dovtedy skryté zuby ostria.
4. Vypnite orezávač z elektriny a opakujte procedúru ostrenia ak je to nutné.

VÝSTRAHA: Nepoužívajte plotostrih s tupými alebo poškodenými ostriami. Toto môže zapríčiniť preťaženie a dať neuspokojujúce výsledky strihania.

ČISTENIE NOŽNÍC NA ŽIVÝ PLOT

1. Zastavte motor a odpojte ho z elektriny.
2. Vyčistite špinu a prach z tela plotostrihu používajúc vlhký uterák s málo saponátu.

POZNÁMKA: Nepoužívajte silné saponáty na umelohmotnej skrine alebo na rukovätiach. Tieto sa môžu poškodiť niektorými aromatickými olejmi, akými sú borovica a citrón, ako aj rozpúšťadlami, akým je kerozín.

PREPRAVA A USCHOVAVANIE

1. Vždy dávajte kryt na ostrie pred uskladňovaním alebo prepravou plotostrihu. Buďte opatrní, aby ste sa vyhli ostrými zubami ostria.
2. Dôkladne vyčistite plotostrih pred uskladňovaním. Schovajte si plotostrih v zatvorenom priestore, na suchom mieste, ktoré je mimo dosahu detí. Držte zariadenie ďaleko od korozívnych činidiel, akými sú záhradné chemikálie a soli.

OCHRANA ŽIVOTNÉHO PROSTREDIA



V prípade, že je potrebné vymeniť vaše zariadenie po dlhom použití, nelikvidujte ho s domácim odpadom, ale ho likvidujte ekologicky bezpečným spôsobom. S elektrickým odpadom by sa nemalo zaobchádzať ako s domácim smetím. Prosíme Vás, aby ste recyklovali tam, kde existuje pohotovosť na recyklovanie. Poradte sa so zodpovednými orgánmi alebo s predajcom o pokynoch k recyklovaniu.

SERVIS

Zverte opravu elektrického náradia iba kvalifikovanému personálu z našich autorizovaných servisných stredísk s použitím originálnych náhradných dielov, aby bolo zaistené bezpečné používanie elektrického náradia. Viac informácií o našich autorizovaných servisných strediskách nájdete na webovej stránke www.villager.sk alebo v autorizovanom obchode na predaj produktov Villager.

Vyhlasenie o zhode

Podľa Strojnickej smernice 2006/42/EC zo 17 Mája 2006, Príloha II A

Villager®

Villager d.o.o.
Bratislavská cesta 5, 1000 Ljubljana, Slovenia

Popis prístroja:

Plotostrih na živý plot Villager VHT 500

Vyhlasujeme na vlastnú zodpovednosť, že je menovaný výrobok navrhnutý a vyrobený v súlade so:

- Smernica 2006/42/EC o bezpečnosti strojov
- Smernica 2014/30/EU o elektromagnetickej kompatibilite
- Smernica 2011/65/EU, (EU) 2015/863 o obmedzovaní použitia istých nebezpečných látok v elektrických a elektronických príslušenstvách (RoHS)
- Smernica 2000/14/EC, 2005/88/EC o emisii hluku

Harmonizované a iné použité štandardy:

EN IEC 55014-1:2021
EN IEC 55014-2:2021
EN IEC 61000-3-2:2019/A1:2021
EN 61000-3-3:2013/A2:2021
EN 60745-1:2009/A11:2010
EN 60745-2-15:2009/A1:2010

Oprávnený orgán podľa Smernice 2000/14/ES, 2005/88/ES:
TÜV SÜD skúšobná správa 70.403.10.023.22 Rev. 03 dat. 22.07.2016.

| | |
|------------------------|----------------------------|
| Nameraná hladina hluku | L _{WA} 97,8 dB(A) |
| Zaručená hladina hluku | L _{WA} 101 dB(A) |

Zodpovedná osoba oprávnená na zostavenie technickej dokumentácie: Zvonko Gavrilov, na adrese firmy Villager D.O.O, Bratislavská cesta 5, 1000 Ljubljana

Miesto / dátum: Ljubljana, 23.11.2022.

Osoba zodpovedná zostaviť vyhlásenie v mene výrobcu
Zvonko Gavrilov

